

PRODUKTBESKRIVNING

DB-A är en linjär luft pump med dubbla membran och beröringsfri kraftöverföring. Mekaniken består av ett permanentmagnetiserat ankare som i ändarna är infäst i membran. Elektromagneter som omsluter ankaret skapar en 50 Hz oscillerande rörelse. Den beröringsfria kraftöverföringen ger en tyst konstruktion utan friktionsförluster.

DB-A har ett minimalt antal slitdelar vilket gör att erforderligt underhåll inskränker sig till rengöring av luftfiltret samt eventuellt membranbyte.

Då DB-A inte behöver smörjning avger alltid DB-L en ren luft fri från smörjmedel och andra föroreningar.

DB-A är lämplig för såväl medicinska och industriella applikationer som OEM-applikationer.

DB-A är tillverkad av gjuten aluminium.

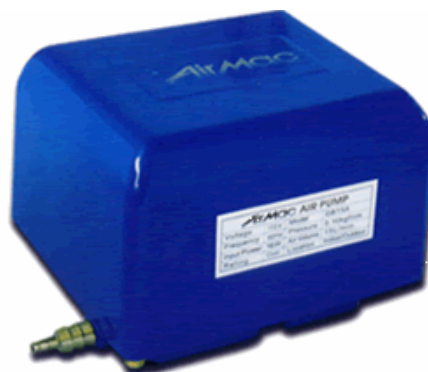

MÅTTBILD

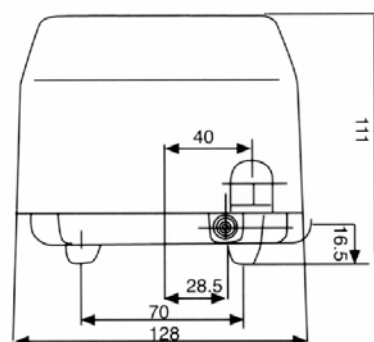
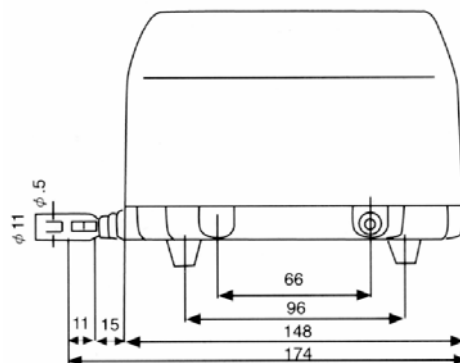

TEKNISKA DATA

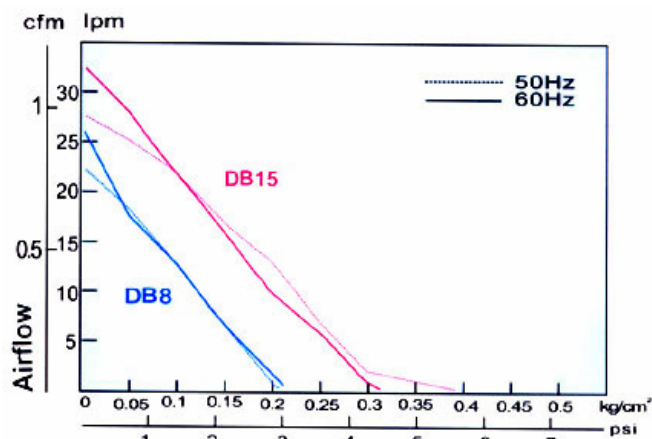

Modell	Anslutning	Frekvens	Tryck	Effekt	Flöde	Vikt
DB 8A	230/115 VAC	50/60 Hz	0,10 bar	10/10 W	10/10 L/min	2,6 kg
DB 15A	230/115 VAC	50/60 Hz	0,10 bar	10/10 W	16/18 L/min	2,6 kg